

Informazioni Tecniche

Data Sheets

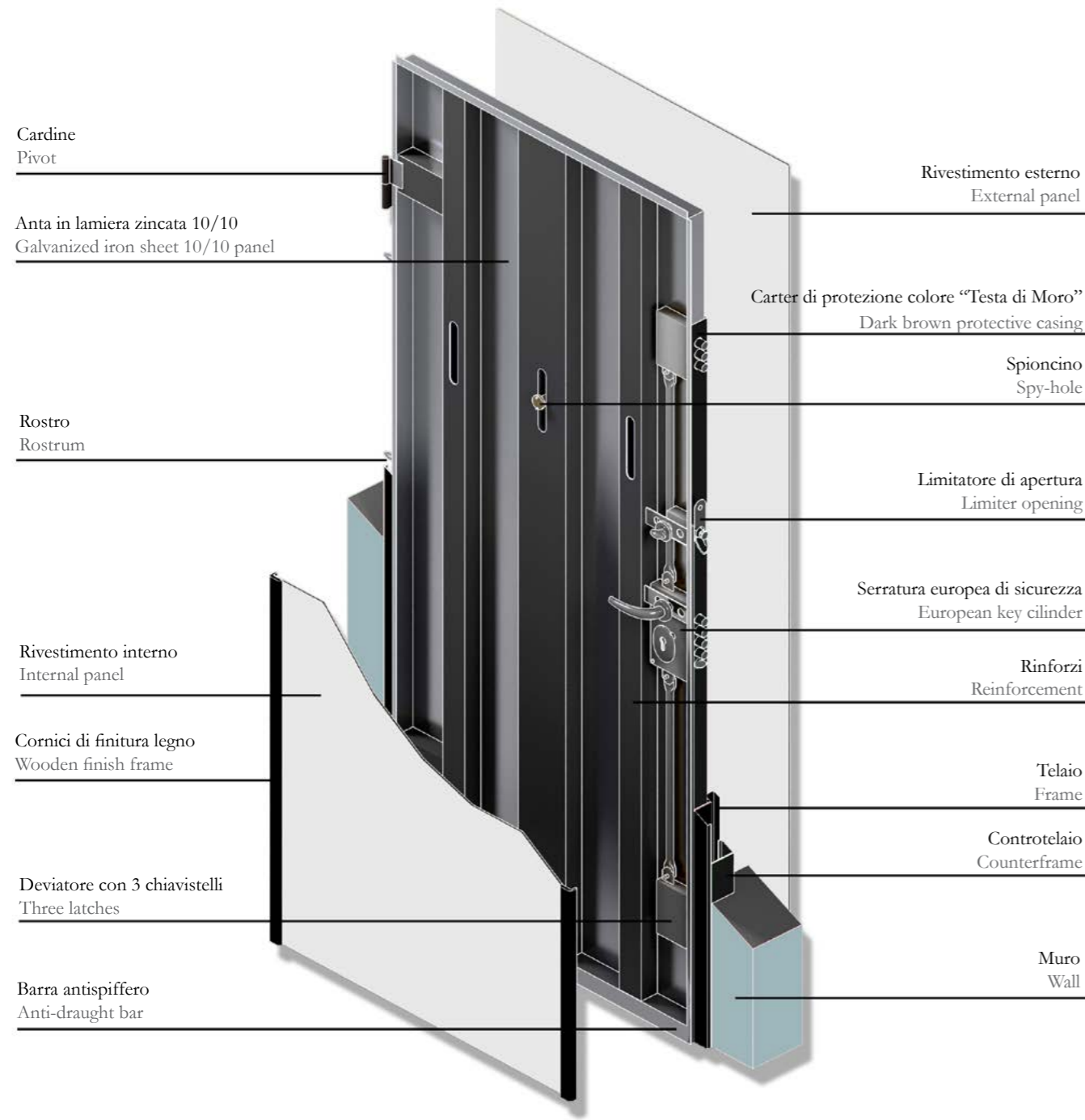

PAG 22

URANO

Dimensioni / Dimensions	
Standard	Fuori misura Out of standard
Anta unica (LxH) Single leaf (WxH)	Anta unica (LxH) Single leaf (WxH)
L 80/90 cm x H 210 cm W 80/90 cm x H 210	L da 70 cm a 110 cm W from 70 cm to 110 cm
	H da 180 cm a 250 cm H from 180 cm to 250 cm
Anta semifissa (LxH) Semi-fixed door (WxH)	Anta semifissa (LxH) Semi-fixed door (WxH)
L 30/40 cm x H 210 cm W 30/40 cm x H 210 cm	L da 25 cm a 90 cm W from 25 cm to 90 cm
	H da 180 cm a 250 cm H from 180 cm to 250 cm

Performance*	Standard	Optional
CE Marcatura CE Marking CE	Direttiva 89/106/CEE	---
Antieffrazione Burglar	Classe 3	---
Acustica Acoustic	---	40 dB
Termica Thermal	1.93	1.53 - 1.37
Aria Air	Classe 2	---
Vento Wind	Classe C4	---

PAG 23

- Punti di ancoraggio: 17
- Telaio in acciaio 20/10 colore marrone marmo antico
- Anta in doppia lamiera zincata 10/10
- Coibentazione interna (optional)
- Tre rinforzi verticali con lamiera 10/10 piegatura omega
- Tre rostri lato cerniera
- Due deviatori a 3 perni Mottura
- Serratura a due mandate con 4 chiavistelli più scrocco
- Cilindro Europeo a cinque chiavi sigillate più una chiave da "cantiere"
- Defender anti trapano
- Spioncino grandangolare
- Limitatore di apertura
- Barra antispiffero
- Cerniere regolabili sui due lati
- Cappucci di copertura delle cerniere di colore Testa di Moro
- Maniglieria standard Ottone Lucido
- Carter di protezione Bordo-Porta in color Testa di Moro
- Protezione pannello interno con cornici in legno

- Anchor Points: 17
- Antique brown marble steel frame 20/10
- Leaf with galvanized double sheet 10/10
- Internal sound insulation (optional)
- Three vertical reinforcements with omega sheets 10/10
- Three dog bolts on the hinged side
- Two Mottura 3-lockbolt diverters
- Double lock with four bolts plus spring latch
- European Cylinder with five sealed keys plus one key for fitters
- Anti-drill Defender system
- Wide-angle peephole
- Door opening limiter
- Draught-proofing bar
- Adjustable two-sided hinges
- Dark brown hinge caps
- Standard polished brass handle
- Dark brown Protective Casing
- Internal board protection with wooden frames

* I dati contenuti nella tabella si riferiscono a certificazioni ottenute con una porta di dimensioni 90x210cm, anta singola.
* The performance in the tab are related to certifications got testing single doors (dimention: 90x210 cm)

Misure per l'installazione

Sizes for Installation

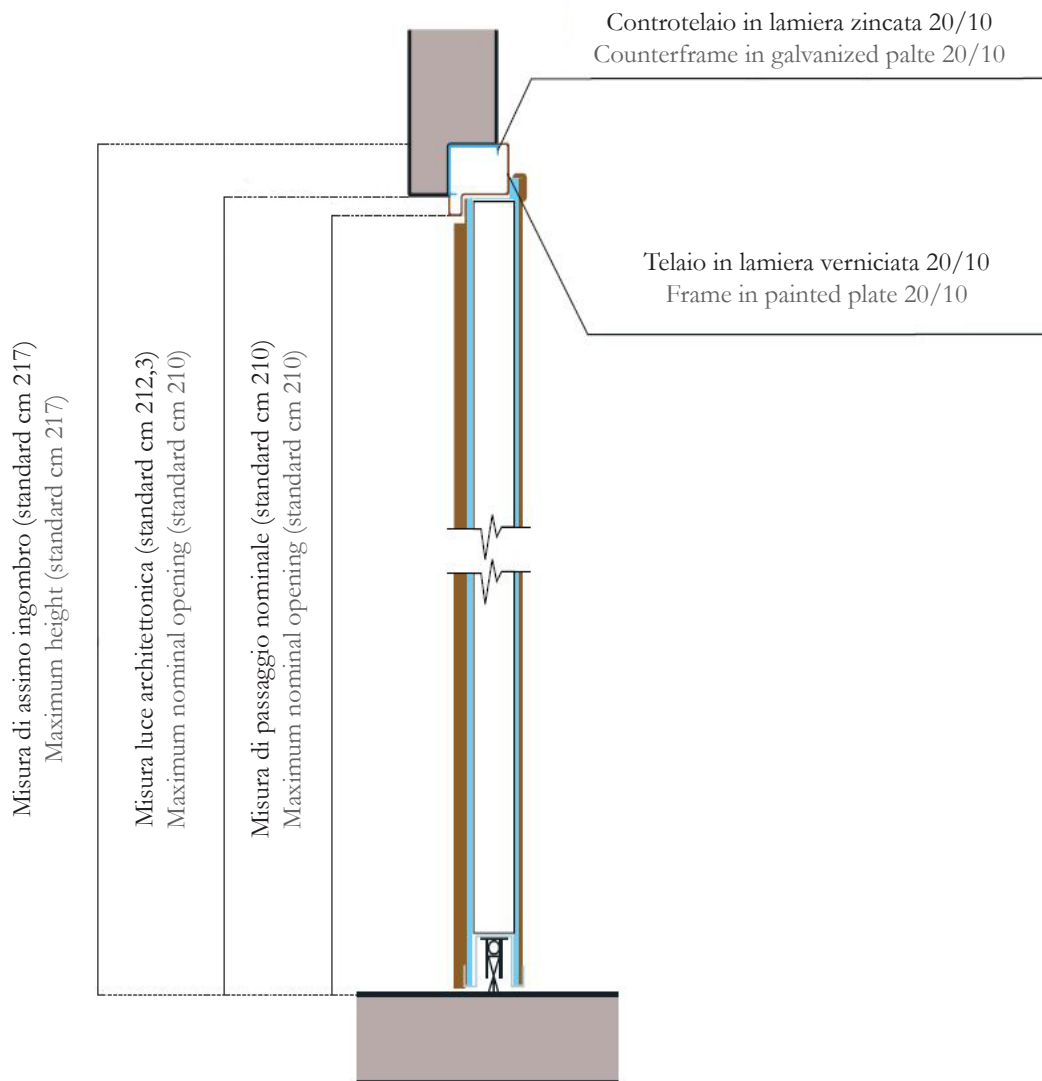

Misura massima di ingombro (standard cm 94 e cm 104)
Maximum width (standard cm 94 and cm 104)

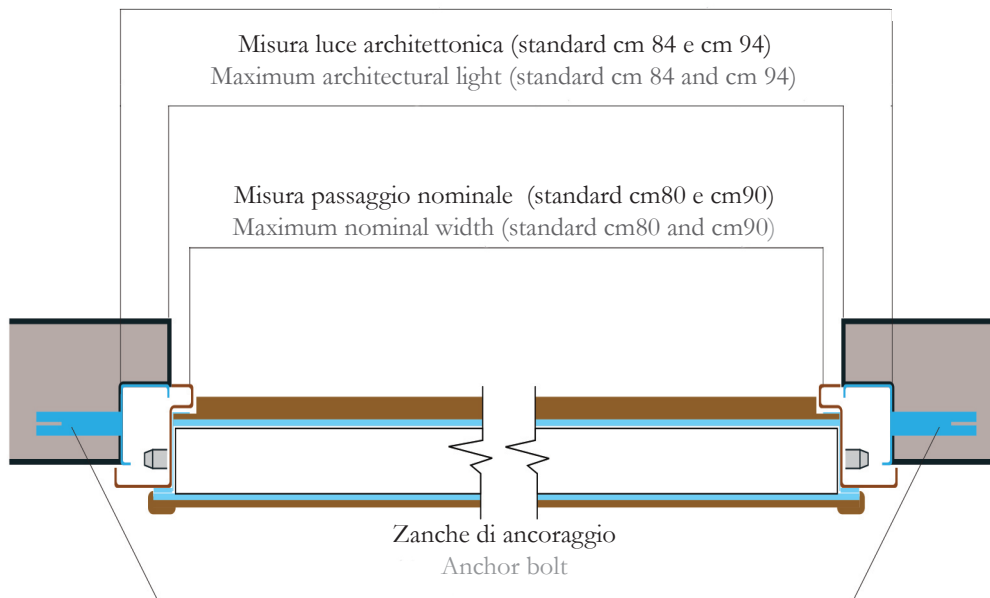

Tipologia di montaggio a filo intonaco interno

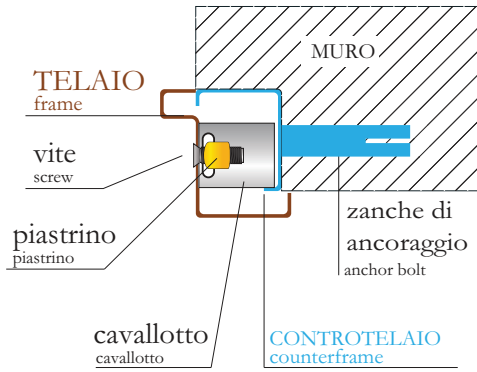

Tipologia di montaggio a mezza mazzetta

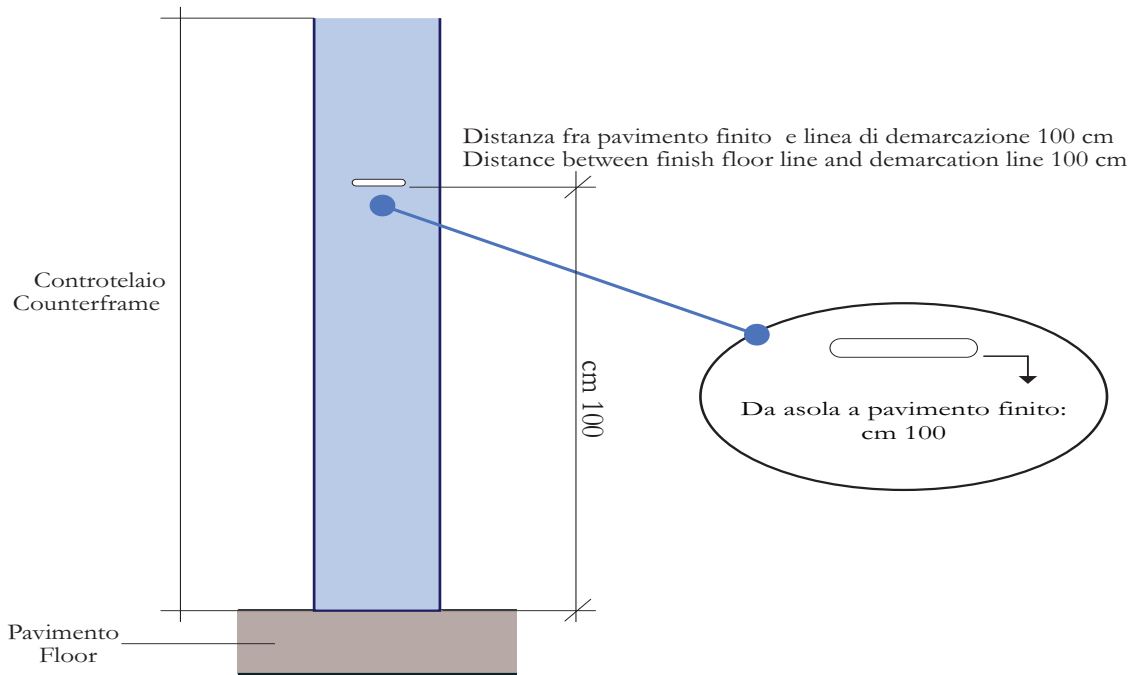
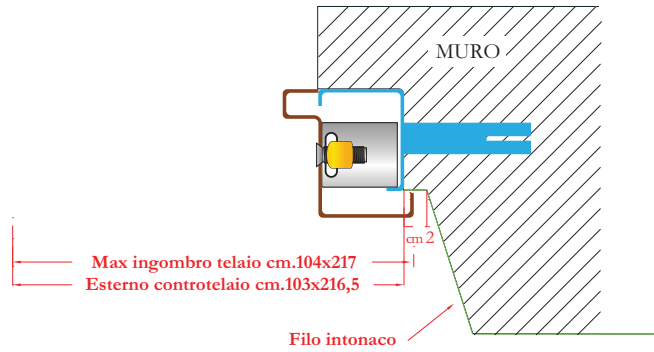

Sistemi di Fissaggio

Fastening Systems

Sistema di Fissaggio del Controtelaio con Barra Filettata e Resina
su Struttura in Latero Cemento

Fastening System of the Counter-frame with Threaded Rod and Resin
on Lateral Concrete Structure

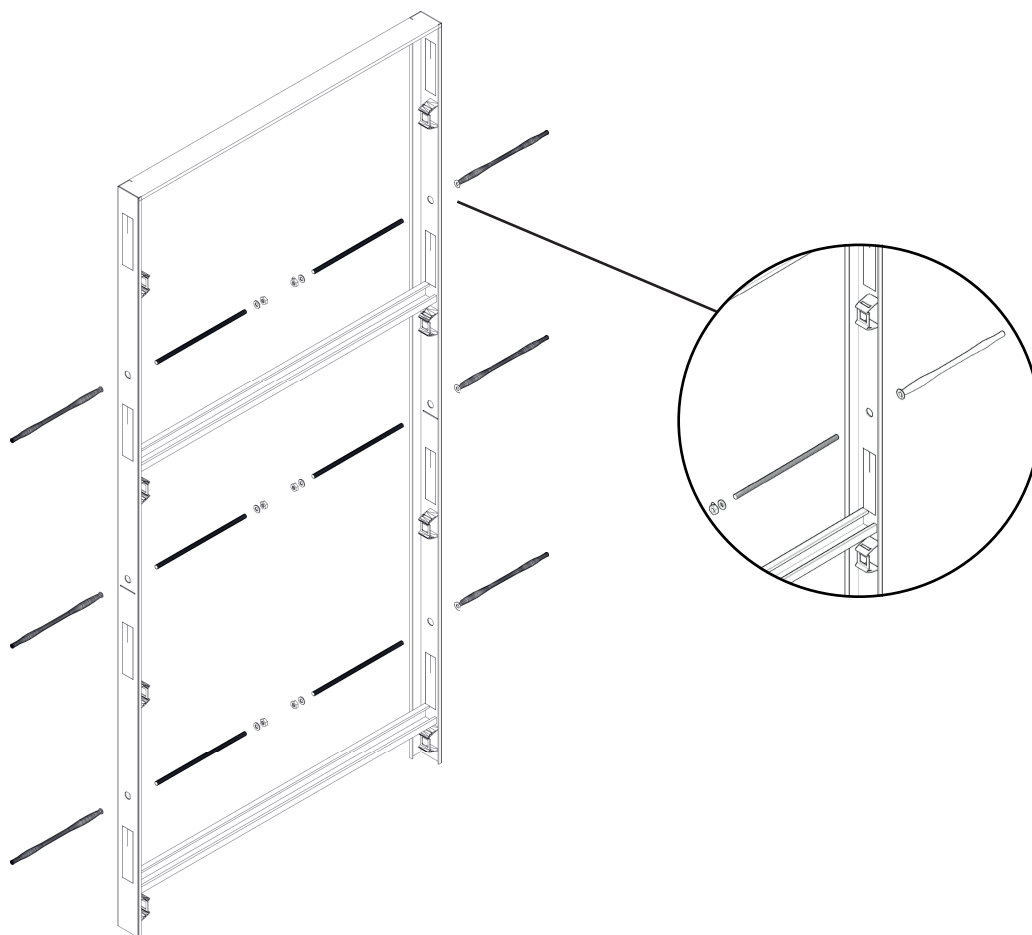

Sistemi di Ancoraggio della Cerniera sul Telaio e Regolazione in Larghezza

Fastening System of the Hinge on the Frame and Width Adjustment

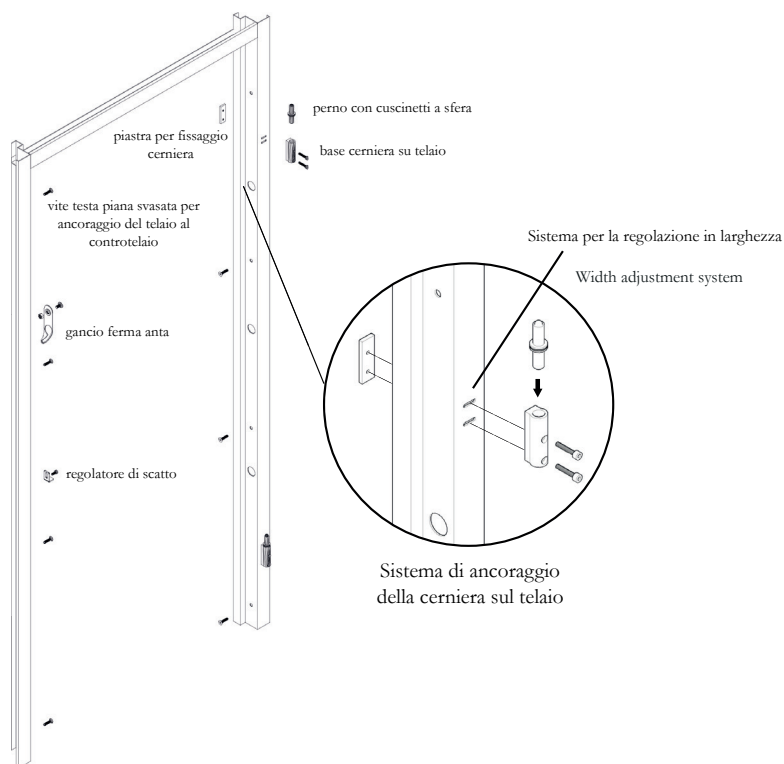

Sistema di Regolazione in Altezza

Height Adjustment System

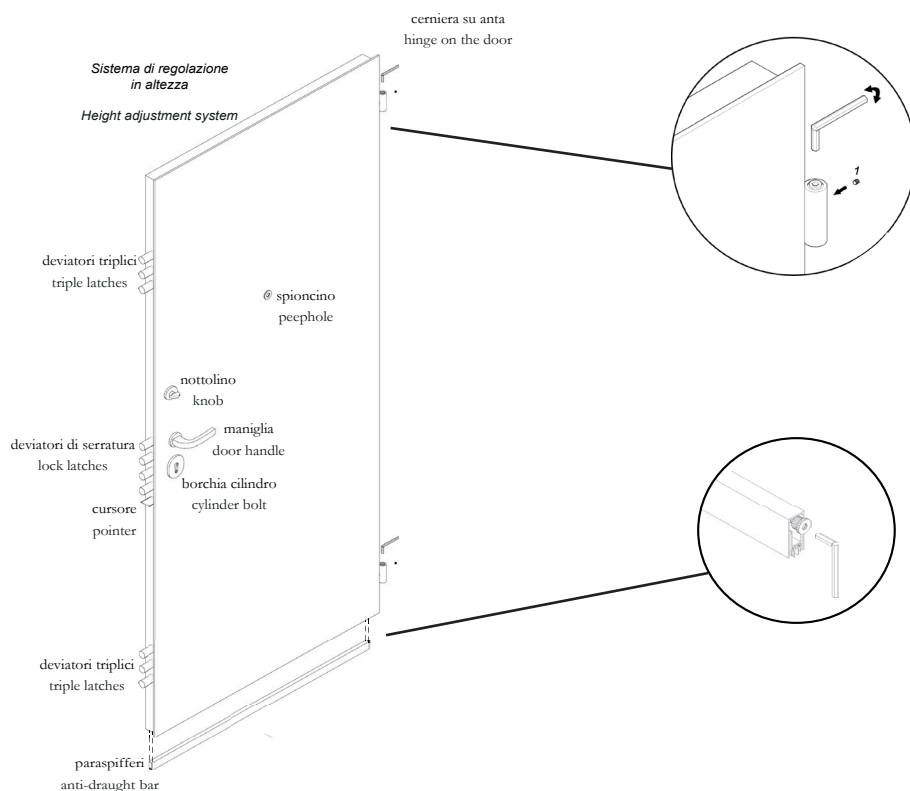

(1) Svitare leggermente la brucola prima della regolazione della cerniera; una volta registrata l'altezza della porta avvitare nuovamente la brucola 1.

Slightly unscrew the allen wrench before adjusting the hinge; Once the height of the door is registered, screw the allen wrench number 1

Sistema di regolazione in altezza della barra paraspifferi

Height adjustment system for the anti-draught bar

Sistema di Fissaggio del Controtelaio con Turbovite su Struttura in c.a. Fastening System of the Counter-frame with Turbo Screw on Structure c.a.

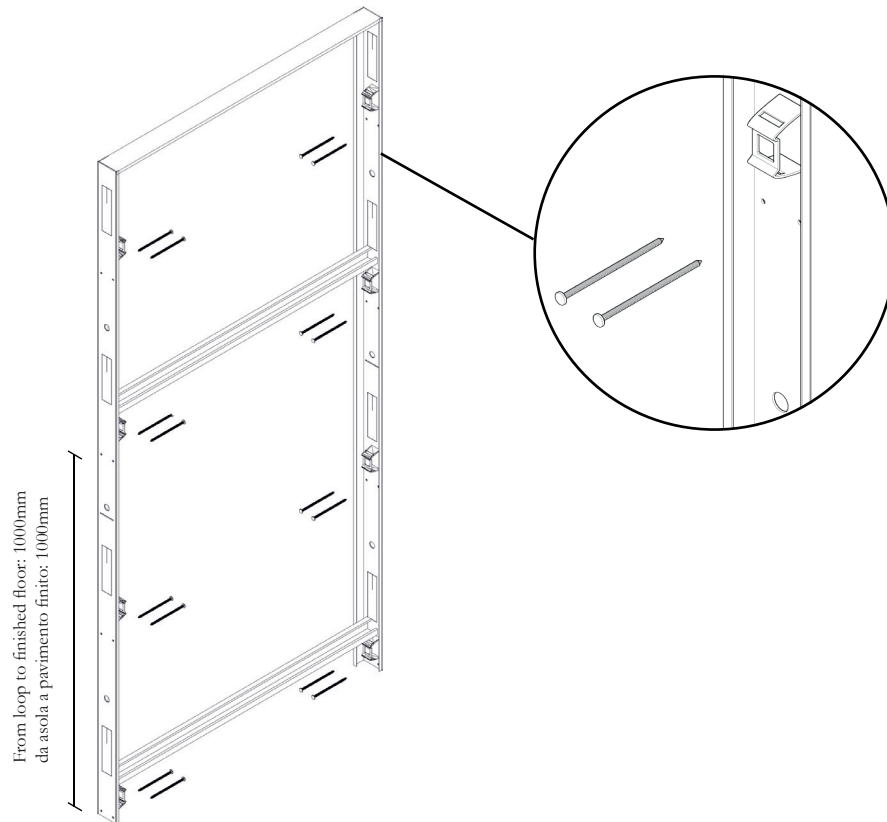

PAG. 56

Sistema di Fissaggio del Controtelaio su Muratura in Laterizio o in Pietra Fastening System for Brick or Stone Masonry

Sistema di ancoraggio del telaio al controtelaio
Fastening system at the counterframe

